

VWLTシリーズ

利用者に特化した介助しやすい対面型昇降式テーブル

コンパクトサイズで自由な配置が可能です。

テーブルの高さは、**10段階調節**が出来て多種の肘付き椅子に対応しています。

キャスター仕様は、移動も楽々。介助者の負担も軽減します。

天板は、表面・エッジから裏面まで安心の**抗ウイルス仕様**です。

三つの形状をラインナップ、自由な配置で最適な介助に対応
利用者専用のテーブルであり
食事介助しやすいテーブル形状。



少し奥まで入れるテーブル形状が介助を手助け



抗ウイルス 昇降式テーブル

食事・多目的ルーム向けテーブル

VWLTシリーズ (車いす対応)



■カラーサンプル



機能詳細



1 高さ調節機能



10段階(20mmピッチ)目盛付き(600~800mm)天板を持ち上げるだけの簡単操作で高さ調節することができます。(最大限まで上げて解除)

2 3 アジャスター・キャスター



付け替えや微調整が可能です。(10mmまで)
※キャスターはストッパー付き

4 全面抗ウイルス・抗菌仕様天板

手を触れる表面・縁材(自社開発ソフトエッジ)
・裏面すべて抗ウイルス・抗菌処理を施しています。



2 アジャスター仕様



抗ウイルス昇降式 テーブル	価格(税抜)	サイズ(mm)	梱包才数	梱包重量
VWLT-1010	154,000円	W1010×D910×H600~800	2.4才	18kg
VWLT-9060	145,000円	W900×D600×H600~800	1.9才	17.5kg
VWLT-9090	146,000円	W900×D900×H600~800	2.3才	21.5kg

仕様/天板:抗ウイルスメラミン化粧板(t28mm) 抗ウイルスソフトエッジ 天板裏:抗ウイルスバックカー
脚:スチール(φ60.5mm) 木目シート貼り(ナチュラル) 入数:1(2個口) ●H600~800mmまで10段階(20mmピッチ)の高さ調節が可能です。 ●アジャスターを回転させて10mmまで高さ調節可能です。
●天板を持ち上げるだけの簡単操作で高さ調節することができます。(最大限まで上げて解除)

2 アジャスター 2個 3 キャスター 2個仕様



抗ウイルス昇降式テーブル (片側キャスター脚)	価格(税抜)	サイズ(mm)	梱包才数	梱包重量
VWLT-K9090	145,000円	W900×D600×H600~800	1.9才	17.5kg
VWLT-K9060	146,000円	W900×D900×H600~800	2.3才	21.5kg

仕様/天板:抗ウイルスメラミン化粧板(t28mm) 抗ウイルスソフトエッジ 天板裏:抗ウイルスバックカー
脚:スチール(φ60.5mm) 木目シート貼り(ナチュラル) 入数:1(2個口) ●H600~800mmまで10段階(20mmピッチ)の高さ調節が可能です。 ●アジャスターを回転させて10mmまで高さ調節可能です。
●テーブル脚の片側2本はキャスター仕様

3 キャスター仕様



抗ウイルス昇降式テーブル (キャスター脚)	価格(税抜)	サイズ(mm)	梱包才数	梱包重量
VWLT-W1010	154,000円	W1010×D910×H600~800	2.4才	18kg
VWLT-W9060	145,000円	W900×D600×H600~800	1.9才	17.5kg
VWLT-W9090	146,000円	W900×D900×H600~800	2.3才	21.5kg

仕様/天板:抗ウイルスメラミン化粧板(t28mm) 抗ウイルスソフトエッジ 天板裏:抗ウイルスバックカー
脚:スチール(φ60.5mm) 木目シート貼り(ナチュラル) 入数:1(2個口) ●H600~800mmまで10段階(20mmピッチ)の高さ調節が可能です。 ●キャスター仕様
●天板を持ち上げるだけの簡単操作で高さ調節することができます。(最大限まで上げて解除)

SOCIA
チェア
デスク・収納
パーティション
テーブル
レセプション
ロビー
エクステリア
アクセサリ
木工
福祉
幼保
レンタル・リース

抗ウイルス 昇降式テーブル

食事・多目的ルーム向けテーブル

VMRTシリーズ (車いす対応)



■カラーサンプル



機能詳細



VMRT-K1890(DBR)

① 高さ調節機能



10段階(20mmピッチ)目盛付き(600~800mm)天板を持ち上げるだけの簡単操作で高さ調節することができます。(最大限まで上げて解除)

②③ アジャスター・キャスター



付け替えや微調整が可能です。(10mmまで)
※キャスターはストッパー付き

④ 全面抗ウイルス・抗菌仕様天板

手を触れる表面・縁材(自社開発ソフトエッジ)
・裏面すべて抗ウイルス・抗菌処理を施しています。



② アジャスター仕様



VMRT-1890(NA)



VMRT-1890(DBR)

② アジャスター 2個 ③ キャスター 2個仕様



VMRT-K1890(NA)



VMRT-K1890(DBR)

③ キャスター仕様



VMRT-W1890(NA)



VMRT-W1890(DBR)



抗ウイルス昇降式テーブル	価格(税抜)	サイズ(mm)	梱包才数	梱包重量
VMRT-1690	174,000円	W1600×D900×H600~800	3.0才	28.5kg
VMRT-1890	175,000円	W1800×D900×H600~800	▲3.2才	30.5kg

仕様/天板:抗ウイルスメラミン化粧板(128mm) 抗ウイルスソフトエッジ 天板裏:抗ウイルスバックer 脚:スチール(φ60.5mm) 木目シート貼り(ダークブラウン)・脚:スチール(φ60.5mm) 木目シート貼り(ナチュラル) 入数:1(2個口)
●H600~800mmまで10段階(20mmピッチ)の高さ調節が可能です。 ●アジャスターを回転させて10mmまで高さ調節可能です。 ●天板を持ち上げるだけの簡単操作で高さ調節することができます。(最大限まで上げて解除)

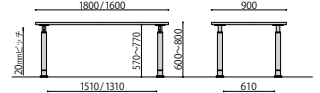

VMRT-1690・VMRT-1890



抗ウイルス昇降式テーブル(片脚キャスター脚)	価格(税抜)	サイズ(mm)	梱包才数	梱包重量
VMRT-K1690	174,000円	W1600×D900×H600~800	3.0才	28.5kg
VMRT-K1890	175,000円	W1800×D900×H600~800	▲3.2才	30.5kg

仕様/天板:抗ウイルスメラミン化粧板(128mm) 抗ウイルスソフトエッジ 天板裏:抗ウイルスバックer 脚:スチール(φ60.5mm) 木目シート貼り(ダークブラウン)・脚:スチール(φ60.5mm) 木目シート貼り(ナチュラル) 入数:1(2個口) ●H600~800mmまで10段階(20mmピッチ)の高さ調節が可能です。 ●アジャスターを回転させて10mmまで高さ調節可能です。 ●天板を持ち上げるだけの簡単操作で高さ調節することができます。(最大限まで上げて解除) ●テーブル脚の片側2本はキャスター仕様

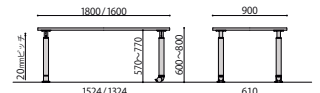

VMRT-K1690・VMRT-K1890



抗ウイルス昇降式テーブル(キャスター脚)	価格(税抜)	サイズ(mm)	梱包才数	梱包重量
VMRT-W1690	174,000円	W1600×D900×H600~800	3.0才	28.5kg
VMRT-W1890	175,000円	W1800×D900×H600~800	▲3.2才	30.5kg

仕様/天板:抗ウイルスメラミン化粧板(128mm) 抗ウイルスソフトエッジ 天板裏:抗ウイルスバックer 脚:スチール(φ60.5mm) 木目シート貼り(ダークブラウン)・脚:スチール(φ60.5mm) 木目シート貼り(ナチュラル) 入数:1(2個口) ●H600~800mmまで10段階(20mmピッチ)の高さ調節が可能です。 ●キャスター仕様 ●天板を持ち上げるだけの簡単操作で高さ調節することができます。(最大限まで上げて解除)

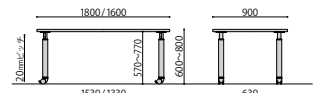

VMRT-W1690・VMRT-W1890

抗ウイルス ハイアジャスターテーブル

VHAJ/VHAK/VHAC (車いす対応)

食事・多目的のルーム向けテーブル



■カラーサンプル



NA: ナチュラル

抗ウイルスソフトエッジ

機能詳細



1

3

2

VHAK-K1290



※VHAK

片側キャスター仕様なので、女性でも簡単にテーブルの移動が可能です。

1 ハイアジャスター



アジャスターを回転させて高さ50mmまで無段階に調節することができます。

VHAJ・VHAK

2 リフトロックキャスター



ロックをすると支柱が下降、接地します。車輪を浮かすことにより脚を固定します。

VHAK・VHAC

3 全面抗ウイルス・抗菌仕様天板

手を触れる表面・縁材(自社開発ソフトエッジ)・裏面すべて抗ウイルス・抗菌処理を施しています。



VHAJ 1 ハイアジャスター 4個



VHAJ-K1690

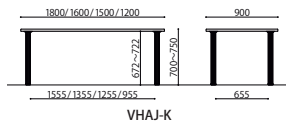

VHAJ-K

抗ウイルスハイアジャスターテーブル	価格(税抜)	サイズ(mm)	梱包才数	梱包重量
VHAJ-K1290	119,000円	W1200×D900×H700~750	1.8才	15kg
VHAJ-K1590	122,000円	W1500×D900×H700~750	2.1才	19kg
VHAJ-K1690	124,000円	W1600×D900×H700~750	2.2才	20kg
VHAJ-K1890	125,000円	W1800×D900×H700~750	△2.4才	21kg

仕様/天板:抗ウイルスメラミン化粧板(t28mm) 抗ウイルスソフトエッジ 天板裏:抗ウイルスバックカー
脚:スチール(φ50.8mm) 樹脂カバー付 入数:1(2個口) ●アジャスターを回転させて50mmまで高さ調節が可能です。

VHAK 1 ハイアジャスター 2個 2 リフトアップキャスター 2個

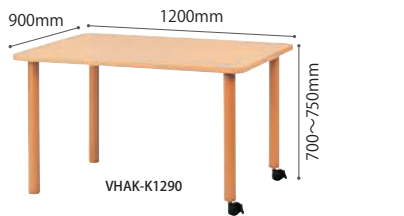

VHAK-K1290

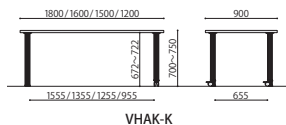

VHAK-K

抗ウイルスハイアジャスターテーブル(片側キャスター脚)	価格(税抜)	サイズ(mm)	梱包才数	梱包重量
VHAK-K1290	128,000円	W1200×D900×H700~750	1.8才	15kg
VHAK-K1590	130,000円	W1500×D900×H700~750	2.1才	19kg
VHAK-K1690	132,000円	W1600×D900×H700~750	2.2才	20kg
VHAK-K1890	133,000円	W1800×D900×H700~750	△2.4才	21kg

仕様/天板:抗ウイルスメラミン化粧板(t28mm) 抗ウイルスソフトエッジ 天板裏:抗ウイルスバックカー
脚:スチール(φ50.8mm) 樹脂カバー付 入数:1(2個口) ●アジャスターを回転させて50mmまで高さ調節が可能です。 ●テーブル脚の片側2本はリフトロックキャスター仕様

VHAC 2 リフトアップキャスター 4個



VHAC-K1590

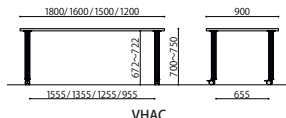

VHAC

抗ウイルスハイアジャスターテーブル(キャスター脚)	価格(税抜)	サイズ(mm)	梱包才数	梱包重量
VHAC-K1290	137,000円	W1200×D900×H700~750	1.8才	15kg
VHAC-K1590	139,000円	W1500×D900×H700~750	2.1才	19kg
VHAC-K1690	141,000円	W1600×D900×H700~750	2.2才	20kg
VHAC-K1890	142,000円	W1800×D900×H700~750	△2.4才	21kg

仕様/天板:抗ウイルスメラミン化粧板(t28mm) 抗ウイルスソフトエッジ 天板裏:抗ウイルスバックカー
脚:スチール(φ50.8mm) 樹脂カバー付 入数:1(2個口) ●アジャスターを回転させて50mmまで高さ調節が可能です。 ●テーブル脚の4本すべてがリフトロックキャスター仕様

SOCIA
チェア
デスク・収納
パーティション
テーブル
レセプション
ロビー
エクステリア
アクセサリ
木工
福祉
幼児
レンタル・リース

抗ウイルス 福祉用テーブル

食事・多目的のルーム向けテーブル

VFTR



機能詳細

① 全面抗ウイルス・抗菌仕様天板

手を触れる表面・縁材(自社開発ソフトエッジ)
・裏面すべて抗ウイルス・抗菌処理を施しています。



VFTR-1890N(NA)



VFTR-1890N(NA)



VFTR-1590N(NA)



抗ウイルス福祉用 テーブル	価格(税抜)	サイズ(mm)	梱包才数	梱包重量
VFTR-1290N	105,000円	W1200×D900×H700	4.3才	15kg
VFTR-1590N	106,000円	W1500×D900×H700	5.3才	17kg
VFTR-1690N	107,000円	W1600×D900×H700	^5.5才	20kg
VFTR-1890N	108,000円	W1800×D900×H700	^6.2才	23kg

仕様 / 天板:抗ウイルスメラミン化粧板 (t28mm) 抗ウイルスソフトエッジ 天板裏:抗ウイルスパッカー 脚:スチール (φ50.8mm) 粉体塗装 入数:1

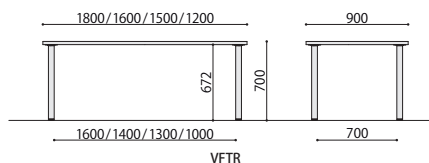

VFTR

抗ウイルス 跳ね上げ式昇降テーブル

VRK

食事・多目的ルーム向けテーブル



■カラーサンプル



NA: ナチュラル



抗ウイルスソフトエッジ

機能詳細



VRK-F1890 (昇降式)

※ 高さ調節機能



7段階 (20mmピッチ)
目盛り付き (660~800mm)

天板を持ち上げるだけの簡単操作で高さ調節することができます。(最大限まで上げて解除)

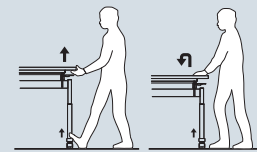

脚部を足で押さえて、天板を持ちあげます。最上部まで上がるとロックが外れ、天板を下げるができます。製品の不具合を防止するため、天板の昇降を行う際は必ず2名で行い、両端の脚を同時に操作して下さい。

1 天板跳ね上げ機能



跳ね上げイメージ



跳ね上げ時

天板下のレバー操作で天板を跳ね上げることができ、収納スペースをとりません。

2 リフトロックキャスター



ロック解除時

ロックをすると支柱が降りて、車輪部が浮くことでキャスターの動きを止めるリフトロックキャスターを採用。



ロック時

3 全面抗ウイルス・抗菌仕様天板

手を触れる表面・縁材 (自社開発ソフトエッジ)
・裏面すべて抗ウイルス・抗菌処理を施しています。



抗ウイルス跳ね上げ式昇降機能付テーブル(車いす対応)

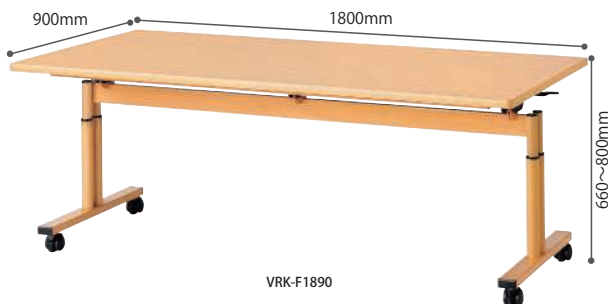

VRK-F1890



VRK-F1690



抗ウイルス跳ね上げ式昇降機能付テーブル	価格(税抜)	サイズ(mm)	梱包才数	梱包重量
VRK-F1690	194,000円	W1600×D900×H660~800	▲8.5才	▲34kg
VRK-F1890	205,000円	W1800×D900×H660~800	▲9.5才	▲40kg

仕様/天板:抗ウイルスメラミン化粧板 (t28mm) 抗ウイルスソフトエッジ 天板裏:抗ウイルスパッカー 脚:スチール粉体塗装 (ナチュラル) 入数:1 ●H660~800mmまで7段階 (20mmピッチ) の高さ調節が可能です。●リフトロックキャスター仕様 ●跳ね上げ時:H1115~1255mm

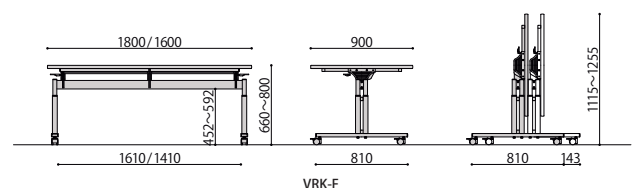

VRK-F

SOCIA

チェア

デスク・収納

パーティション

テーブル

レセプション

ロビー

エクステリア

アクセサリ

木工

福祉

幼児

レンタル・リース

跳ね上げ式テーブル

食事・多目的のルーム向けテーブル

VTMシリーズ・TMシリーズ

機能詳細



VTM-1890

① 天板跳ね上げ機能



跳ね上げイメージ

跳ね上げ時

天板下のレバー操作で天板を跳ね上げることができ、収納スペースをとりません。

② リフトロックキャスター



ロック解除時

ロックをすると支柱が降りて、車輪部が深くことでキャスターの動きを止めるリフトロックキャスターを採用。

ロック時

※ 全面抗ウイルス・抗菌仕様天板 (VTMのみ)

手を触れる表面・縁材(自社開発ソフトエッジ)
・裏面すべて抗ウイルス・抗菌処理を施しています。



VTM

■カラーサンプル



NA：ナチュラル

抗ウイルスソフトエッジ



TM

■カラーサンプル



NA：ナチュラル



抗菌

抗ウイルス跳ね上げ式テーブル



VTM-1690

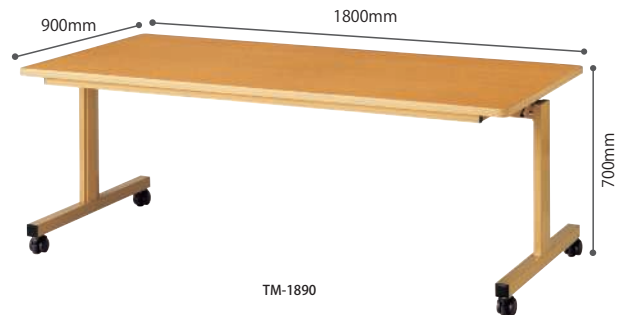

TM-1890



抗ウイルス跳ね上げ式テーブル	価格(税抜)	サイズ(mm)	梱包才数	梱包重量
VTM-1690	137,000円	W1600×D900×H700	9.8才	31kg
VTM-1890	139,000円	W1800×D900×H700	↑10.0才	36kg

仕様/天板:抗ウイルスメラミン化粧板(128mm) 抗ウイルスソフトエッジ 天板裏:抗ウイルスバックカー
脚:スチール(□45mm) 粉体塗装 入数:1(2個口) 脚間内寸:W1490×D790・脚間内寸:W1690×D790 ●リフトロックキャスター仕様 ●跳ね上げ時:H1147mm

跳ね上げ式テーブル	価格(税抜)	サイズ(mm)	梱包才数	梱包重量
TM-1690	129,000円	W1600×D900×H700	9.8才	31kg
TM-1890	133,000円	W1800×D900×H700	↑10.0才	36kg

仕様/天板:メラミン化粧板(128mm) ソフトエッジ 脚:スチール(□45mm) 粉体塗装 入数:1(2個口)
脚間内寸:W1490×D790・脚間内寸:W1690×D790 ●抗菌加工天板使用 ●リフトロックキャスター仕様 ●跳ね上げ時:H1147mm

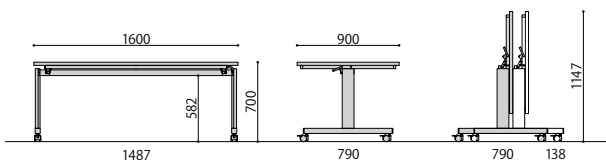

VTM/TM-1690

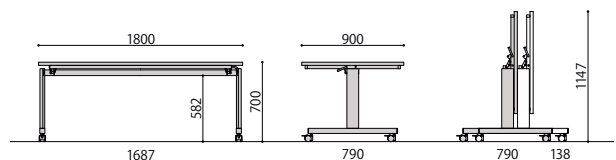

VTM/TM-1890

抗ウイルス 昇降式テーブル

VWST

食事・多目的ルーム向けテーブル



■カラーサンプル



NA: ナチュラル

機能詳細



1 天板のくぼみ(仮)



天板の特殊形状により、車椅子での食事も容易です。

- 2 天板高さ調整機能
- 3 天板跳ね上げ機能
- 4 リフトロックキャスター
- 5 全面抗ウイルス・抗菌仕様天板



天板の高さが3段階(650・710・770)で調節することが可能です。車椅子を御利用の方にもお使いいただけます。



天板下のレバー操作で、天板を跳ね上げることができ、省スペース収納が可能です。



ロック時 ロック解除時

リフトロックキャスター
ロックをすることで支柱が降りて、車輪部が深くこぼれ、キャスターの動きを止めるリフトロックキャスターを採用。

手を触れる表面・縁材(自社開発ソフトエッジ)
・裏面すべて抗ウイルス・抗菌処理を施しています。



VWST-9055

VWST-9055 内側

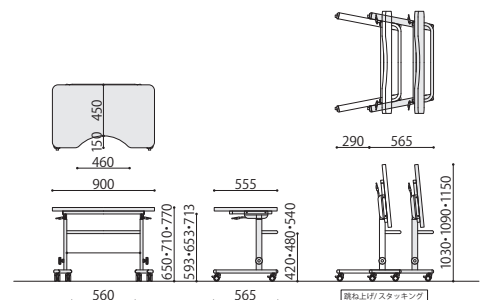

VWST-9055



抗ウイルス昇降式 テーブル	価格(税抜)	サイズ(mm)	梱包才数	梱包重量
VWST-9055	147,000円	W900×D555×H650/710/770	14.2才	17.5kg

仕様/天板:抗ウイルスメラミン化粧板(128mm) 抗ウイルスソフトエッジ 天板裏:抗ウイルスバッカー 脚:スチール 粉体塗装(ナチュラル) 入数:1 ●リフトロックキャスター仕様 ●3段階高さ調節可能

SOCIA
チェア
デスク・収納
パーティション
テーブル
レセプション
ロビー
エクステリア
アクセサリ
木工
福祉
幼保
レンタル・リース

抗ウイルス Cafe テーブル

談話室・多目的ルーム

With コロナ対策推奨製品

ASO-CFシリーズ

手を触れる**表面・縁材 (ABS エッジ)**・**裏面**すべて抗ウイルス・
抗菌処理を施しています。

機能詳細



安心の抗ウイルス天板

1 表面材
抗ウイルス・抗菌メラミン化粧板



2 縁材
抗ウイルス・抗菌ABSエッジ



3 裏面
抗ウイルス・抗菌パッカー

脚フレームはマットブラック塗装と
ホワイト塗装からお選びいただけます。

■カラーサンプル



ASO-CF750 (丸天板タイプ)



ASO-CF750B(MAK)



ASO-CF750B(WH)



ASO-CF750W(NA)



ASO-CF750W(BR)

カフェテーブル	価格(税抜)	サイズ(mm)	梱包寸数	梱包重量
ASO-CF750B	64,000円	φ750×H720	3.7才	11kg
ASO-CF750W	64,000円	φ750×H720	3.7才	11kg

仕様/天板:抗ウイルスメラミン化粧板 (t20mm) 抗ウイルスABSエッジ(SGRは通常ABS) 天板裏:抗ウイルスパッカー
芯材:パーティクルボード 脚:スチール 粉体塗装(B・ブラック、W・ホワイト) 入数:1 (2個口)

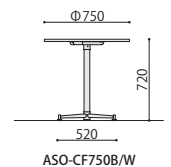

ASO-CF7575 (角天板タイプ)



ASO-CF7575B(NA)



ASO-CF7575B(BR)



ASO-CF7575W(MAK)



ASO-CF7575W(WH)

カフェテーブル	価格(税抜)	サイズ(mm)	梱包寸数	梱包重量
ASO-CF7575B	69,000円	W750×D750×H720	3.7才	13kg
ASO-CF7575W	69,000円	W750×D750×H720	3.7才	13kg

仕様/天板:抗ウイルスメラミン化粧板 (t20mm) 抗ウイルスABSエッジ(SGRは通常ABS) 天板裏:抗ウイルスパッカー
芯材:パーティクルボード 脚:スチール 粉体塗装(B・ブラック、W・ホワイト) 入数:1 (2個口)

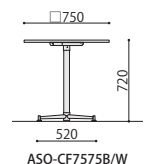

木製チェア

食事・多目的ルーム向けチェア

MC-620 多機能レザー張りモデル



機能詳細



① 体圧分散 (モールドウレタン)

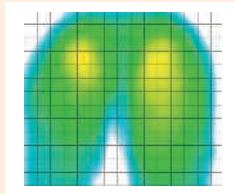

座面クッションは適度な固さのあるモールドウレタンを採用することにより、着座時の安定性が向上して体圧分散と姿勢保持を両立しています。

② ウェーピングテープ構造



MCは通常の合板構造とは異なりウェーピングテープを使用することでクッション性に優れた座り心地を実現しています。

④ コンパクト設計

ワイド寸法を510mmに抑えることで身体が収まりやすくホールド感も向上しています。

③ 耐アルコールなど多機能レザー貼り



※完成品出荷対応可能。お気軽にお問い合わせください。

木製(ナチュラル色・ブラウン色) 多機能レザー仕様

■カラーサンプル

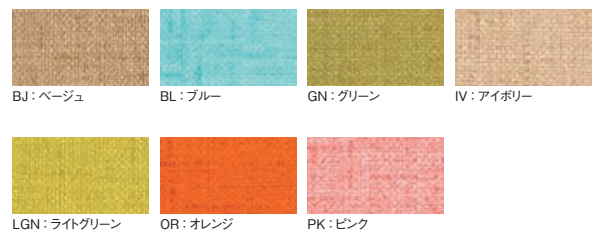

MC-620NA(BJ)

組立

木製チェア	価格(税抜)	サイズ(mm)	梱包才数	梱包重量
MC-620BR	32,000円	W510×D560×H775 (SH410)	4.7才	16kg
MC-620NA	32,000円	W510×D560×H775 (SH410)	4.7才	16kg

仕様/張地:合成皮革(ポリ塩化ビニール) 座:モールドウレタン+ウェーピングテープ+MDF フレーム:成型合板 粉体塗装
入数:2 ●スタッキング可能(4脚まで)

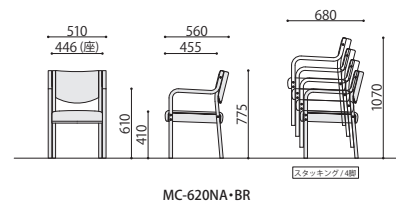

MC-620NA・BR



注意

座った状態で椅子を引きずらないで下さい。ボルトが緩む恐れがあります。

SOCIA
チェア
デスク・収納
パーティション
テーブル
レセプション
ロビー
エクステリア
アクセサリ
木工
福祉
幼児
レンタル・リース

MC-840 豊富なカラーが選べる機能レザー張りモデル



機能詳細

MC-840BR(MD79)

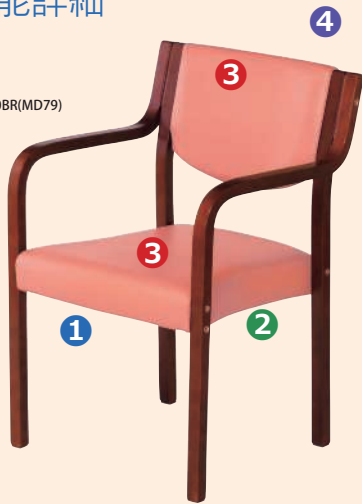

① 体圧分散 (モールドウレタン)

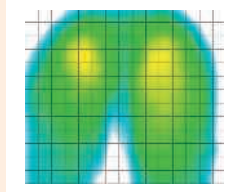

座面クッションは適度な固さのあるモールドウレタンを採用することにより、着座時の安定性が向上して体圧分散と姿勢保持を両立しています。

② ウェーピングテープ構造

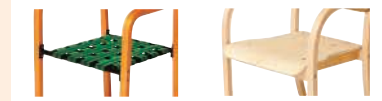

ウェーピングテープ構造 合板構造(従来品)

MCは通常の合板構造とは異なりウェーピングテープを使用することでクッション性に優れた座り心地を実現しています。

④ コンパクト設計

ワイド寸法を510mmに抑えることで身体が収まりやすくホールド感も向上しています。

③ 耐アルコールなど多機能レザー貼り



※完成品出荷対応可能。お気軽にお問い合わせください。



木製(ナチュラル色・ブラウン色) 多機能レザー仕様



■カラーサンプル

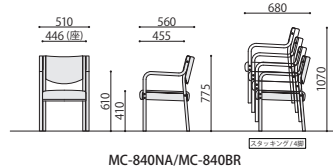

組立

木製チェア	価格(税抜)	サイズ(mm)	梱包才数	梱包重量
MC-840BR	30,000円	W510×D560×H775 (SH410)	4.7才	16kg
MC-840NA	30,000円	W510×D560×H775 (SH410)	4.7才	16kg

仕様/張地:合成皮革(ポリ塩化ビニール) 座:モールドウレタン+ウェーピングテープ+MDF フレーム:成型合板 粉体塗装
 入数:2 ●スタッキング可能(4脚まで)



注意

座った状態で椅子を引きずらないで下さい。ボルトが緩む恐れがあります。

木製チェア

食事・多目的のルーム向けチェア

MC-510 リーズナブルな汎用レザー張りモデル



機能詳細



① 体圧分散 (モールドウレタン)

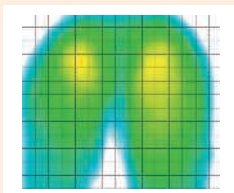

座面クッションは適度な固さのあるモールドウレタンを採用することにより、着座時の安定性が向上して体圧分散と姿勢保持を両立しています。

② ウェーピングテープ構造



MCは通常の合板構造とは異なりウェーピングテープを使用することでクッション性に優れた座り心地を実現しています。

④ コンパクト設計

ワイド寸法を510mmに抑えることで身体が収まりやすくホールド感も向上しています。

③ リーズナブルな汎用レザー張り



低ホルム 合成皮革

⑤ 別張対応



※別張、完成品出荷対応可能。お気軽にお問い合わせください。

木製(ナチュラル色) 汎用レザー仕様

■カラーサンプル

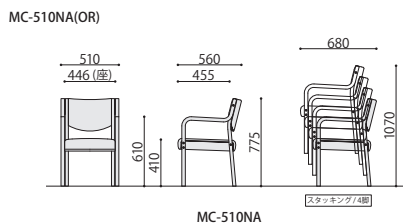

木製チェア	価格(税抜)	サイズ(mm)	梱包才数	梱包重量
MC-510NA	26,000円	W510×D560×H775 (SH410)	4.7才	16kg

仕様/張地:合成皮革(ポリ塩化ビニール) 座:モールドウレタン+ウェーピングテープ フレーム:成型合板 粉体塗装 入数:2
●スタッキング可能(4脚まで)

木製(ブラウン色) 汎用レザー仕様



■カラーサンプル



BJ: ベージュ

木製チェア	価格(税抜)	サイズ(mm)	梱包才数	梱包重量
MC-510BR	26,000円	W510×D560×H775 (SH410)	4.7才	16kg

仕様/張地:合成皮革(ポリ塩化ビニール) 座:モールドウレタン+ウェーピングテープ フレーム:成型合板 粉体塗装 入数:2 ●スタッキング可能(4脚まで)

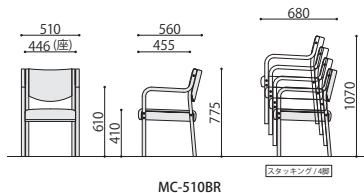

注意

座った状態で椅子を引きずらないで下さい。ボルトが緩む恐れがあります。

SOCIA
チェア
デスク・収納
パーティション
テーブル
レセプション
ロビー
エクステリア
アクセサリ
木工
福祉
幼保
レンタル・リース

ダイニングチェア

食事・多目的ルーム向けチェア

DCシリーズ 背の面積を広く設計した事でゆったりとした座り心地を実現



機能詳細



DC-530P(OR)

DC-730P(BJ)

DC-430P(GN)

3 別張対応



別張り・完成品出荷承ります。

DC-530とDC-730は指定の張地による別張対応が可能です。また、通常組立商品として出荷しておりますが、希望に合わせて工場出荷時に組み立てを行う完成品出荷対応が可能です。お気軽にお問い合わせ下さい。
※別張り、完成品出荷につきましては別途お見積もり致します。

1 低ホルム仕様



2 スタッキング



4 ゆったりワイド座面



肘付

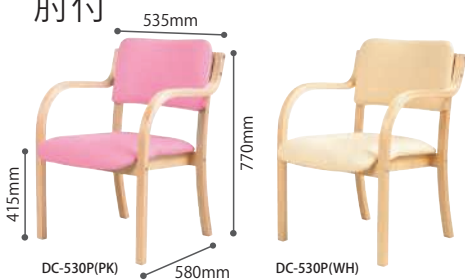

DC-530P(PK)

DC-530P(WH)

■カラーサンプル



組立

ダイニングチェア (肘付)	価格 (税抜)	サイズ (mm)	梱包寸数	梱包重量
DC-530P	27,000円	W535×D580×H770 (SH415)	4.9才	17kg

仕様/張地:合成皮革 (ポリ塩化ビニール) フレーム:成型合板 粉体塗装 入数:2 ●スタッキング可能 (4脚まで)



DC-730P(BJ)

DC-730P(BK)

■カラーサンプル



組立

ダイニングチェア (肘付)	価格 (税抜)	サイズ (mm)	梱包寸数	梱包重量
DC-730P	27,000円	W535×D580×H770 (SH415)	4.9才	17kg

仕様/張地:合成皮革 (ポリ塩化ビニール) フレーム:成型合板 粉体塗装 入数:2 ●スタッキング可能 (4脚まで)

肘なし

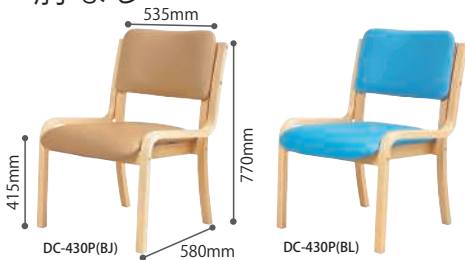

DC-430P(BJ)

DC-430P(BL)

■カラーサンプル



組立

ダイニングチェア (肘なし)	価格 (税抜)	サイズ (mm)	梱包寸数	梱包重量
DC-430P	27,000円	W535×D580×H770 (SH415)	4.9才	17kg

仕様/張地:合成皮革 (ポリ塩化ビニール) フレーム:成型合板 粉体塗装 入数:2 ●スタッキング可能 (4脚まで)

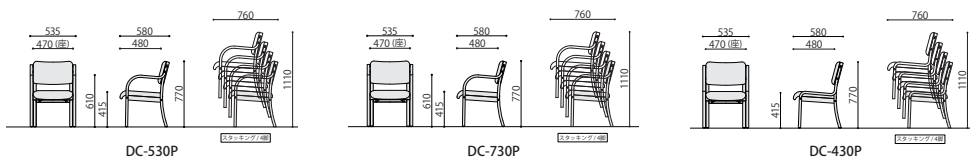

注意 座った状態で椅子を引きずらないで下さい。ボルトが緩む恐れがあります。

木製折り畳みチェア

食事・多目的ルーム向けチェア

FC-670P 多機能レザー張り



機能詳細



① 折り畳み可能

折り畳み式なので、持ち運びも楽に行え、収納にも場所を取りません。

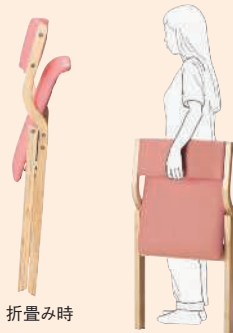

折り畳み時

② 使い心地の良い R加工フレーム

フレームには角を取ったR加工を施しているため、フレームをつかんだ時の違和感が少ないやさしい使い心地です。

③ 耐アルコールなど多機能レザー貼り



④ 低ホルム仕様



■カラーサンプル



FC-670P(BL)



FC-670P(GN)



FC-670P(IV)



FC-670P(LGN)



FC-670P(OR)



FC-670P(PK)

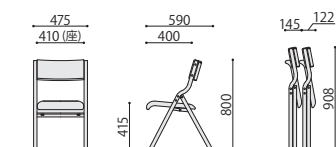

FC-670P

完成

折り畳みチェア	価格(税抜)	サイズ(mm)	梱包才数	梱包重量
FC-670P	31,000円	W475×D590×H800 (SH415)	2.2才	7kg

仕様/張地:合成皮革(ポリ塩化ビニール) フレーム:成型合板 粉体塗装 入数:1

SOCIA
チェア
デスク・収納
パーティション
テーブル
レセプション
ロビー
エクステリア
アクセサリ
木工
福祉
幼保
レンタル・リース

木製折り畳みチェア

食事・多目的ルーム向けチェア

FC-570P 豊富なカラーが選べる機能レザー張り



機能詳細



FC-570P(MD08)

① 折り畳み可能

折り畳み式なので、持ち運びも楽に行え
収納にも場所を取りません。



折り畳み時

② 使い心地の良い R加工フレーム

フレームには角を取ったR加工を施して
いるので、フレームをつかんだ時の違和
感が少ないやさしい使い心地です。

③ 耐アルコールなど多機能 レザー貼り



■カラーサンプル



FC-570P(MD40)

FC-570P(MD48)

FC-570P(MD62)

FC-570P(MD70)

FC-570P(MD79)

FC-570P(MD85)

完成

折り畳みチェア	価格(税抜)	サイズ(mm)	梱包才数	梱包重量
FC-570P	29,000円	W475×D590×H800 (SH415)	2.2才	7kg

仕様/張地:合成皮革(ポリ塩化ビニール) フレーム:成型合板 粉体塗装 入数:1

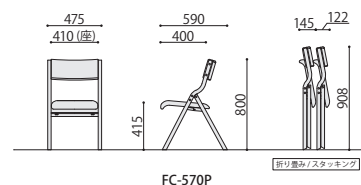

FC-570P

WC-2P 多機能レザー張り



機能詳細



① タモ -Ash- フレーム

やや重みがあり、割れや反りがない。ペンキやステインがよく馴染み、艶出し加工で美しく仕上がる。加工性も良く、供犠打ちネジ、接着の強度が保たれる。古くから高級家具や工芸用材として用いられた銘木の一つ。

② 耐アルコールなど多機能レザー貼り



■カラーサンプル



WC-2P(BJ)



WC-2P(BL)



WC-2P(GN)



使用例1



WC-2P(IV)



WC-2P(LGN)



WC-2P(PK)



使用例2

完成

木製チェア	価格(税抜)	サイズ(mm)	梱包才数	梱包重量
WC-2P	44,800円	W445×D475×H765 (SH450)	10.4才	15kg

仕様/フレーム:天然木(タモ材) ウレタン塗装 座:成型合板 突板貼り(タモ材) ポリウレタン塗装 張地:合成皮革(ポリ塩化ビニール) 入数:2

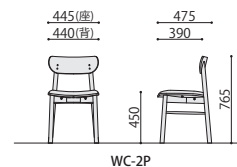

WC-2P



ASO-WC1・WC2T・WC2F

機能詳細

ASO-WC2F-NA(WH)



② 耐次亜塩素酸



③ タモ-Ash- フレーム

やや重みがあり、割れや反りが少ない。ペンキやステインがよく馴染み、艶出し加工で美しく仕上がる。加工性も良く、供機打ちネジ、接着の強度が保たれる。古くから高級家具や工芸用材として用いられた銘木の一つ。

④ 別張対応



① aqua clean テクノロジー

「水」だけで日常生活での汚れの多くを取り除くことができるメンテナンス性に優れた繊維加工です。

汚れが落ちるメカニズム

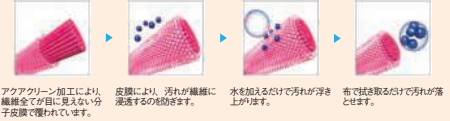

① 水だけで簡単にお手入れができます。

アークアクリンテクノロジーとは、水だけで汚れを落とすことができる生地の加工技術です。目に見えない分子皮膜により、汚れが繊維に浸透するのを防ぎます。水を加えることで汚れを浮かび上げ、簡単に拭き取ることができます。

② 日常生活のさまざまな汚れに対応できます。

普段の生活の中でつきやすいコーヒーやワインなどの飲み物、チョコレートやクリームなどの食べ物、また皮脂汚れや泥、ペットのフンに至るまで、さまざまな汚れを簡単に落とすことができます。

③ 人や環境に配慮した安心・安全な加工。

環境に配慮し、人体に有害な物質が含まれず安全であることを証明するエコテックス®スタンダード100を取得しています。日本および海外の法規制にも対応できる世界レベルの安全性を保持しています。

© Sangetsu Corporation

ASO-WC2F (aqua clean仕様)



詳細、メンテナンス動画はこちらをご覧ください。

■ カラーサンプル

スペイン製 Fabric

タモ-Ash-



GJ: グレージュ MS: マスタード TQ: ターコイズ WH: ホワイト

※製法の特性上、繊維の流れる方向により、色が異なって見えることがあります。



ASO-WC2T (張地なし)



背面仕様

木製チェア	価格(税抜)	サイズ(mm)	梱包才数	梱包重量
ASO-WC2T	38,000円	W445×D475×H765 (SH415)	10.4才	12kg

仕様/フレーム:天然木(タモ材) ポリウレタン塗装 座:成型合板 突板貼り(タモ材) ポリウレタン塗装 入数:2(1個口)

木製チェア	価格(税抜)	サイズ(mm)	梱包才数	梱包重量
ASO-WC2F-NA	51,000円	W445×D475×H765 (SH450)	10.4才	14kg

仕様/フレーム:天然木(タモ材) ウレタン塗装 座:成型合板 突板貼り(タモ材) ポリウレタン塗装 張地:布(ポリエステル) 入数:2(1個口)

ASO-WC1



① ゆったりワイド座面

② タモ-Ash- フレーム

やや重みがあり、割れや反りが少ない。ペンキやステインがよく馴染み、艶出し加工で美しく仕上がる。加工性も良く、釘打ちやネジ、接着の強度が保たれる。古くから高級家具材や工芸用材として用いられた銘木の一つ。

③ 別張対応



木製チェア	価格(税抜)	サイズ(mm)	梱包才数	梱包重量
ASO-WC1	41,000円	W470×D560×H765 (SH440)	11.9才	15.5kg

仕様/張地:布(ポリエステル) フレーム:天然木(タモ材) ポリウレタン塗装 入数:2(1個口)

■ カラーサンプル



BL: ブルー

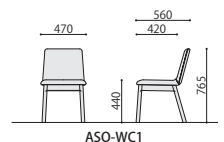

ラウンジソファ

談話室・多目的ルーム



LS-600N・600S 多機能レザー張り

機能詳細 ライトカラーでありながらクリーンケアが容易です。

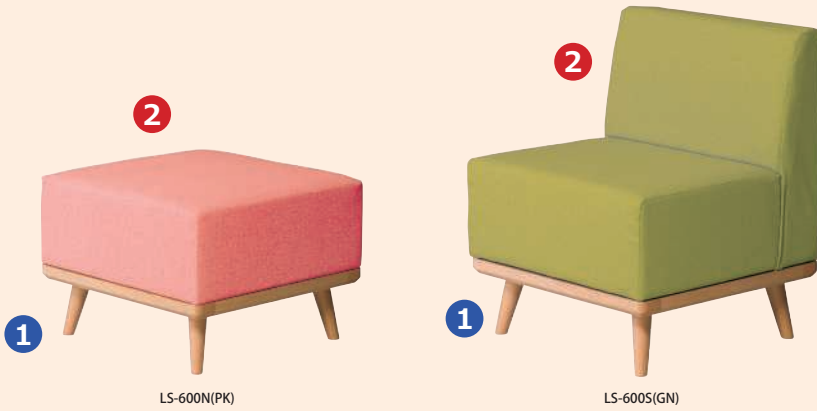

1 タモ -Ash- フレーム

やや重みがあり、割れや反りがない。ペンキやステインがよく馴染み、艶出し加工で美しく仕上がる。加工性も良く、供機打ちネジ、接着の強度が保たれる。古くから高級家具や工芸用材として用いられた銘木の一つ。

2 耐アルコールなど多機能レザー貼り



■カラーサンプル



LS-600N(背なし)



ラウンジソファ	価格(税抜)	サイズ(mm)	梱包才数	梱包重量
LS-600N	84,000円	W600×D600×H420	5.3才	14.8kg

仕様/張地:PVC(ポリ塩化ビニール) 座:木枠 フレーム:天然木(タモ材) ポリウレタン塗装 入数:1(2個口)

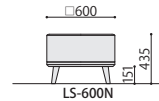

LS-600S(背付)



ラウンジソファ	価格(税抜)	サイズ(mm)	梱包才数	梱包重量
LS-600S	98,000円	W600×D600×H750 (SH420)	10.1才	16.9kg

仕様/張地:PVC(ポリ塩化ビニール) 座:木枠 フレーム:天然木(タモ材) ポリウレタン塗装 入数:1(2個口)

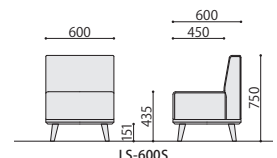

SOCIA
チェア
デスク・収納
パーティション
テーブル
レセプション
ロビー
エクステリア
アクセサリ
木工
福祉
幼保
レンタル・リース

座位サポートベンチ

サポート用品 チェア

SPB-600W・1800W

機能詳細



2 PVCLレザー貼り



座位サポート

- 1 座の奥行を狭くしています。(SD310mm)
- 3 座の高さを高くしています。(SH500mm)

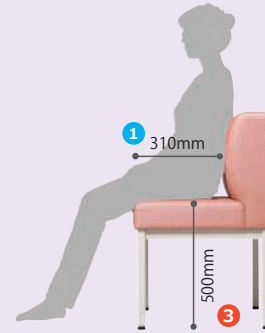

座の奥行きを浅くすることで楽に座れ、座高を高くすることで立ち上がりやすい設計。

■カラーサンプル

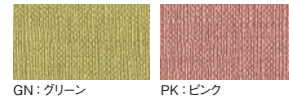

SPB-600W(1人掛け)



組立

座位サポートベンチ	価格(税抜)	サイズ(mm)	梱包才数	梱包重量
SPB-600W	93,000円	W600×D490×H860 (SH500)	6.6才	14kg

仕様/張地:合成皮革(ポリ塩化ビニール) 座:木枠 フレーム:スチール 粉体塗装(ホワイト) 入数:1

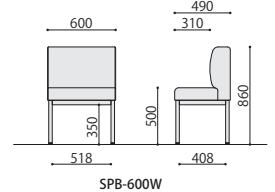

SPB-1800W(3人掛け)



組立

座位サポートベンチ	価格(税抜)	サイズ(mm)	梱包才数	梱包重量
SPB-1800W	199,000円	W1800×D490×H860 (SH500)	↑19.5才	↑37kg

仕様/張地:合成皮革(ポリ塩化ビニール) 座:木枠 フレーム:スチール 粉体塗装(ホワイト) 入数:1

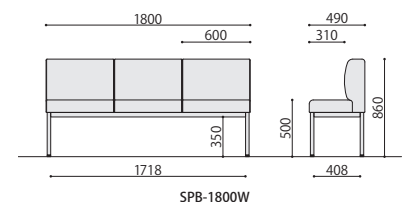

ラウンジベンチ

談話室・多目的ルーム

L01・L02・L03 多機能レザー張り

機能詳細 ライトカラーでありながらクリーンケアが容易です。

ちょっと座りたいに最適なコンパクトなベンチです。一人掛けから三人掛けとテーブル付をラインナップしました。床の掃除も楽々です。



L03W(BL)
ブルー

1 耐アルコールなど多機能レザー貼り



■カラーサンプル

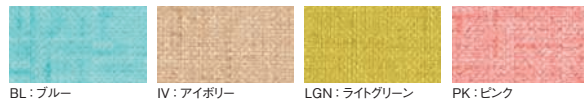

BL: ブルー

IV: アイボリー

LGN: ライトグリーン

PK: ピンク

L01 (1人掛け)

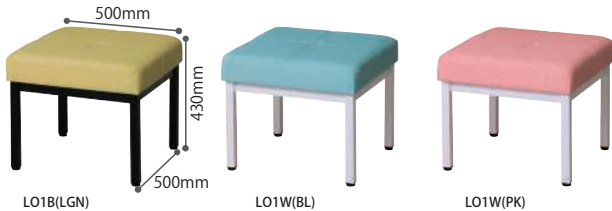

L01B(LGN)

L01W(BL)

L01W(PK)



ラウンジベンチ	価格(税抜)	サイズ(mm)	梱包才数	梱包重量
L01B	58,000円	W500×D500×H430	1.8才	8.5kg
L01W	58,000円	W500×D500×H430	1.8才	8.5kg

仕様/座:合板 スラブレタン+チップウレタン PVC張り 脚:スチール (□31mm) 粉体塗装 入数:1(1個口)

L02 (2人掛け)



L02B(IV)

L02W(LGN)

L02T (1人掛けテーブル付)



L02TW(PK)

※テーブルのみ

■カラーサンプル



NA: ナチュラル



ラウンジベンチ	価格(税抜)	サイズ(mm)	梱包才数	梱包重量
L02B	92,700円	W1000×D500×H430	3.5才	14kg
L02W	92,700円	W1000×D500×H430	3.5才	14kg

仕様/座:合板 スラブレタン+チップウレタン PVC張り 脚:スチール (□31mm) 粉体塗装 入数:1



ラウンジベンチ(天板付)	価格(税抜)	サイズ(mm)	梱包才数	梱包重量
L02TB	91,600円	W1000×D500×H430	3.5才	15kg
L02TW	91,600円	W1000×D500×H430	3.5才	15kg

仕様/座:合板 スラブレタン+チップウレタン PVC張り 天板:抗ウイルスメラミン 抗ウイルスABSエッジ 天板裏:抗ウイルスパッカー 脚:スチール (□31mm) 粉体塗装 入数:1(1個口)

L03 (3人掛け)



L03B(BL)

L03W(IV)



ラウンジベンチ	価格(税抜)	サイズ(mm)	梱包才数	梱包重量
L03B	112,000円	W1500×D500×H430	5.3才	18kg
L03W	112,000円	W1500×D500×H430	5.3才	18kg

仕様/座:合板 スラブレタン+チップウレタン PVC張り 脚:スチール (□31mm) 粉体塗装 入数:1(1個口)

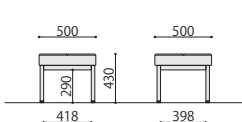

L01B・L01W

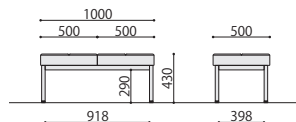

L02B・L02W

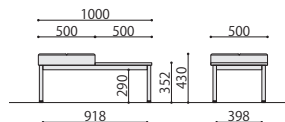

L02TB・L02TW

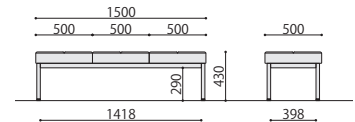

L03B・L03W

シャワーチェア



浴室で

木目調を配した落ち着いた色合いのシャワーチェア。
浴室や脱衣所はもちろん、自室でも使用可能。

なごや福祉用具プラザ 撮影協力



自室で



玄関で

WE-SC1

洗いやすいワイドな設計、利用者に合わせて高さ調節、背の付け外しや肘向き調整など、機能満載で利便性に富んだシャワーチェア。

SOCIA

チェア

デスク・収納

パーテーション

テーブル

レセプション

ロビー

エクステリア

アクセサリ

木工

福祉

幼保

レンタル・リース

機能詳細



1 高さ調節 (工具不要)



■5段階で高さの調節が可能。
(20mmピッチ)

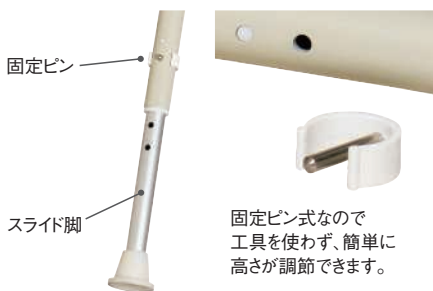

4 ゴムキャップ



滑りにくいゴム製
脚キャップ

2 肘の高さ



■背の向きを前後付け替えることで
立ち上がり易さを選択できます。

5 背の取外し・付替え

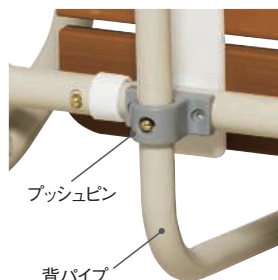

■プッシュピンを押すことで、背パイプの固定が解除されます。
背を抜き取れば背なし状態逆側から差し込み固定することで肘向きを変える事が可能です。

3 ワイド設計

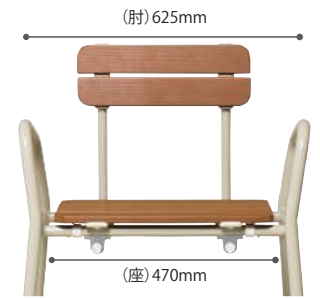

■着座状態での洗い易さを
考慮したワイドな設計に
なっています。

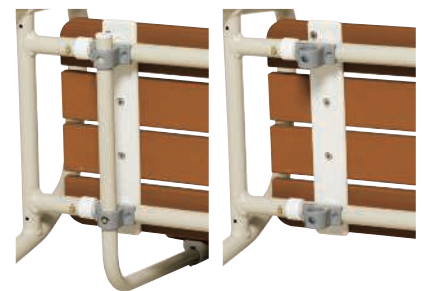

■背カラーサンプル



BR: ブラウン

NEW 組立

シャワーチェア	価格(税抜)	サイズ(mm)	梱包才数	梱包重量
WE-SC1	31,000円	W625×D550~565×H750~850 SH400~500mm	2.1才	3.6kg

仕様/背・座:樹脂成型品 フレーム:アルミ 粉体塗装 入数:1 ●高さ調節機能付き ●背着脱可能

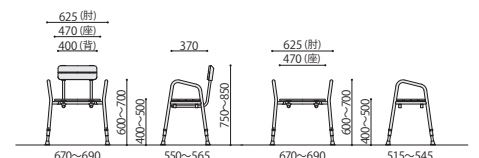

WE-SC1

WG-51・WG-53

機能詳細

座面部分は水をはじいて滑りにくいEVA樹脂を採用。



① 高さ調節 (工具不要)



■高さ調節が5段階で可能です。
(25mmピッチ)



脚の高さはボタン式。組立ネジにも樹脂ツミミを採用し、工具を一切使用しません。



写真はWG-51、WG-53



② EVAマット



水をはじくEVA樹脂製のマット

③ ゴムキャップ



すべりにくいゴム脚キャップ

④ 便利な取っ手



立ち上がりやすい取手

⑤ シャワーヘッドフック



シャワーヘッド用フック

WG-51



シャワーチェア	価格(税抜)	サイズ(mm)	梱包数	梱包重量
WG-51	12,800円	W510~520×D425~450×H415~515 (SH385~485)	5.1才	11kg

仕様/座:樹脂成型品(ポリエチレン) マット:樹脂成型品(EVA) フレーム:アルミ アルマイト仕上げ 入数:4
●高さ調節機能付(5段階/25mmピッチ)

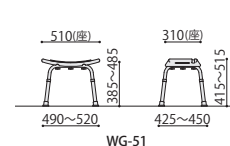

WG-53



シャワーチェア	価格(税抜)	サイズ(mm)	梱包数	梱包重量
WG-53	17,100円	W510~520×D455~475×H775~875 (SH385~485)	6.8才	15kg

仕様/座:樹脂成型品(ポリエチレン) マット:樹脂成型品(EVA) フレーム:アルミ アルマイト仕上げ 入数:4
●高さ調節機能付(5段階/25mmピッチ)

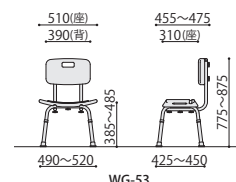

背上式ベッド

機能詳細

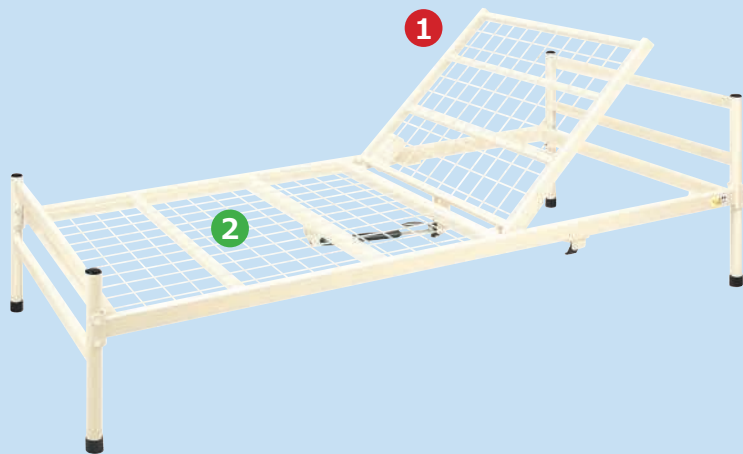

1 背上式

- ・簡単レバー操作のガスシリンダー式角度調節機能付
- ・背部0°～65°



ガスシリンダー式角度調節
無段階0～65°

2 メッシュ

- ・通気性の高い75mm間隔メッシュ構造。
- ・床面を保護する足ゴム付き。

組立

背上式MCベッド	価格(税抜)	サイズ(mm)	梱包才数	梱包重量
KTB-1498	199,000円	W980×D2070×H350～670	^18.7才	^50kg

仕様/本体:スチール 粉体塗装 入数:1 ●ガスシリンダー式角度調節機能付(無段階0～65°)

マットレス

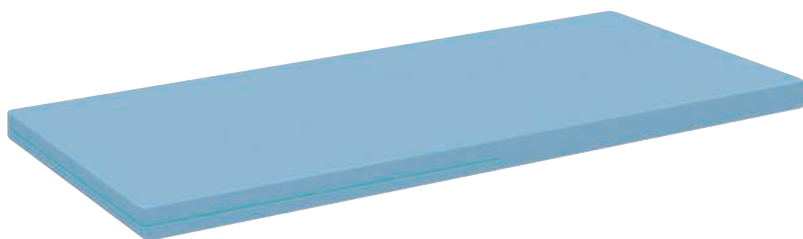

完成

HAマットレス	価格(税抜)	サイズ(mm)	梱包才数	梱包重量
KTB-1161	81,000円	W910×D1910×H60	^5.3才	5kg

仕様/張地:綿 クッション材:ウレタンフォーム 入数:1

■カラーサンプル



SOCIA

チェア

デスク・収納

パーティション

テーブル

レセプション

ロビー

エクステリア

アクセサリ

木工

福祉

幼保

レンタル・リース

WE-K1 施設などの使用に最適なノーパンクタイヤ仕様のスタンダードモデル

TAISコード：02007-000001

機能詳細



フットサポートが取り外せるため、足こぎが可能です。

1 フットサポート



フットサポートは跳ね上げることができ、乗降時に邪魔にならないようにしたり、折りたたみの際にコンパクトにすることができます。

2 レッグサポート



脚を後ろに落とさないサポート付

3 サイドガード

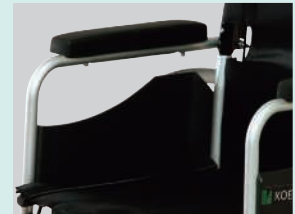

タイヤに衣類を巻き込まない安全装備。

4 介助ブレーキ



介助者が操作するブレーキ。

5 ドラムブレーキ



介助ブレーキにはドラム式を採用。

6 背面ポケット



背面ポケット付き。

7 クロスパイプ



折りたたみしやすいクロスパイプ構造。

8 ティッピングレバー



段差などで介助者が、前輪を上げる時に足をかけて踏み込むためのレバー。

9 タックルブレーキ



車イスを停止又は、制動するためのブレーキ。

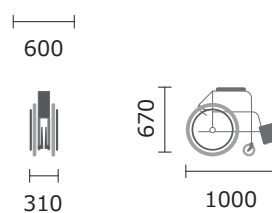
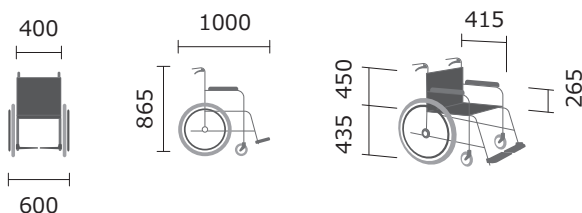

■カラーサンプル

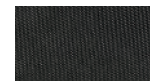

BK：ブラック

完組

アルミ製自走式車イス	価格(税抜)	サイズ(mm)	梱包才数	梱包重量
WE-K1	66,000円	W600×D1000×H865 (SH435)	7.1才	15.8kg

仕様/張地:ポリエステル フレーム:アルミ クッション材:ウレタンフォーム 入数:1
 ●フットサポート3段階調節機能付 ●耐荷重100kg ●製品荷重12.3kg

昇降式手すり

WE-CT5050

ご利用者の体形に合わせて使いやすい高さに設定できます。
用途に合わせて高さ調整ができ、いろいろな場面で使えます。
出来ることを増やし自立した生活へ。

福祉用具

SOCIA

チェア

デスク・収納

パーティション

テーブル

レセプション

ロビー

エクステリア

アクセサリ

木工

福祉

幼保

レンタル・リース

機能詳細

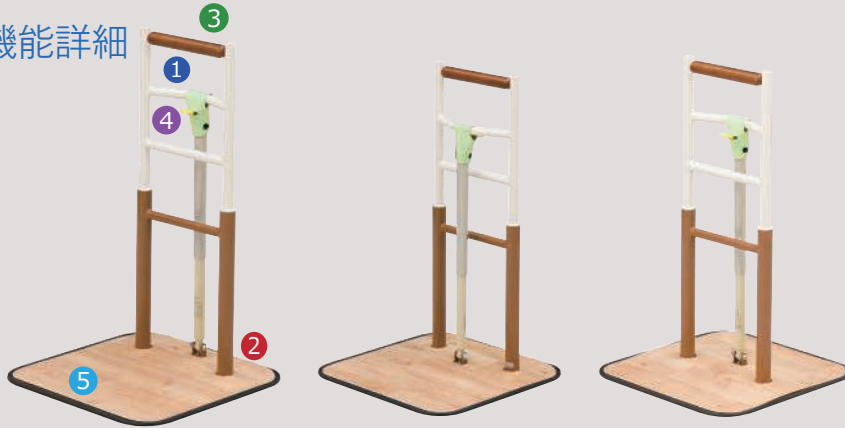

WE-CT5050 (本体)
+ WE-CT5050-MAT-A (マット)

WE-CT5050
+ WE-CT5050-MAT-B

WE-CT5050
+ WE-CT5050-MAT-C

TAISコード: 02007-000002



① ガスシリンダー式昇降機能

手すりの高さは、800～1000mmの任意の位置で無段階調節可能。
H1000mmの高さで生活を快適に。

高さ調整

シリンダーカバーにカラーテープを貼ることで、普段お使いの高さへ再調整が容易になります。

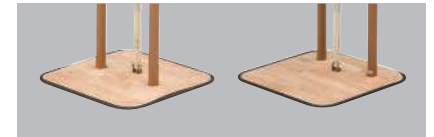

② 支柱取付位置

組立時に支柱の取付位置(中央・端)、シリンダー位置(内側・外側)が選べます。

昇降式手すり	価格(税抜)	サイズ(mm)	梱包才数	梱包重量
WE-CT5050+WE-CT5050-MAT-A/MAT-B/MAT-C	119,600円	W500×D500×H800～1000	3.4才	1.4kg

仕様/グリップ:天然木 粉体塗装 支柱:スチール 粉体塗装 緑ゴム マット:ポリ塩化ビニール 入数:1 ●手すり昇降(ガスシリンダー式)機能付
●組立時に支柱の取り付け位置(中央・端)、シリンダー位置(内側・外側)が選べます。

WE-CT5050(本体)

製品重量: 16kg



手すり
端取り付け例

手すり
中央取り付け例

昇降式手すり	価格(税抜)	サイズ(mm)	梱包才数	梱包重量
WE-CT5050	115,000円	W500×D500×H800～1000	3.4才	14kg

仕様/グリップ:天然木 粉体塗装 支柱:スチール 粉体塗装 緑ゴム 入数:1 ●手すり昇降(ガスシリンダー式)機能付
●組立時に支柱の取り付け位置(中央・端)、シリンダー位置(内側・外側)が選べます。



③ 木製グリップ

寒い日でも安心の木製グリップ

④ ワンタッチ調整

手すりの高さをレバー1本で簡単に調整することが可能。

マット⑤(オプション)



Aタイプ
端取り付け
シリンダー
外側用

WE-CT5050-MAT-A



Bタイプ
端取り付け
シリンダー
内側用

WE-CT5050-MAT-B



Cタイプ
中央取り付け用

WE-CT5050-MAT-C

昇降式手すり用マット	価格(税抜)	サイズ(mm)	梱包才数	梱包重量
WE-CT5050-MAT-A	4,600円	□475×12	0.01才	0.5kg
WE-CT5050-MAT-B	4,600円	□475×12	0.01才	0.5kg
WE-CT5050-MAT-C	4,600円	□475×12	0.01才	0.5kg

仕様/マット:ポリ塩化ビニール 入数:1

⑤ マット(オプション)

温かみのある木目調のマットを採用。マットを敷くことで、失禁時の拭き上げや掃除も容易に!

手すりを取付ける位置により、お選びください。



玄関での使用例

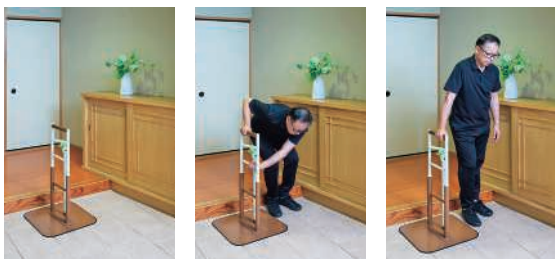

トイレ使用例



ハンドレールステッキⅡ

対応身長：約150～175cm

手すり感覚で使用できる車輪付きステッキです。

ハンドルは軽く操作できるので方向変えがスムーズです。

グリップ (広幅仕様)

サイズ調整用ネジ伸長に合わせて高さ調整が可能です。

ブレーキ (サイドブレーキ付)

② 荷物掛け用フック

面ファスナーと受けてで傘やステッキの固定もできます。

①

折畳用フック

受け

反射テープ

WB5135
ブーケ

③ 前輪は安定感のある大型車輪で段差や溝もスムーズに超えます。

後輪は歩く際に足に当たりにくく幅をせまくしています。

① 軽量なので持ち運びに便利

折畳は付属のフックで簡単に固定できます。但し、荷物を掛けた状態では折畳むことはできません。



② 買い物袋やかばんを掛けるフックが付いているので便利

・荷物掛けることにより重心が安定します。
・傘やステッキを持ち運ぶこともできます。



ステッキと一緒に使うとより安定して歩行することが可能

③ 前輪は固定とフリーがワンタッチで切替可能 (特許取得済)

【固定】

ハンドルが固定されるので一般的なサイドカートとして使用できます。

【フリー】

ハンドルを斜めにして荷重を掛けながら使用できます。(ステッキ斜め突き同様)

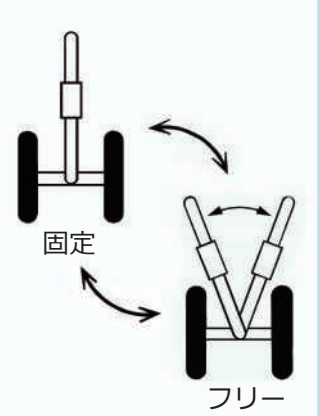

ワンタッチ切替 (特許取得済)



WB5135



WB5134

完成

ハンドレールステッキⅡブーケ	価格(税抜)	サイズ(mm)	梱包才数	梱包重量
WB5135	オープン	W170×D450×H760～880	1.6才	2.5kg

仕様/グリップ:ポリプロピレン, エラストマー フレーム:アルミニウム 車輪:ポリプロピレン樹脂成型品, EVA
ブレーキレバー:アルミダイカスト 入数:1 ●対象身長:150～175 cm ●前輪切り替え機能付 ●駐車ブ
レーキ付 ●ハンドブレーキ付 ●5段階高さ調節機能付

完成

ハンドレールステッキⅡブラック	価格(税抜)	サイズ(mm)	梱包才数	梱包重量
WB5134	オープン	W170×D450×H760～880	1.6才	2.5kg

仕様/グリップ:ポリプロピレン, エラストマー フレーム:アルミニウム 車輪:ポリプロピレン樹脂成型品, EVA
ブレーキレバー:アルミダイカスト 入数:1 ●対象身長:150～175 cm ●前輪切り替え機能付 ●駐車ブ
レーキ付 ●ハンドブレーキ付 ●5段階高さ調節機能付



注意

正しい使い方でご使用ください。

・腰の横に近づけて体で押すような感じで使います。
・グリップ部を体の前に出したり、腰から離して使用すると、ハンドルがフラフラして安定しないので危険です。

Twin Z Stick II

斬新なデザインと歩行・立ち座りに効果を発揮



- 1 強く軽いマグネシウム合金**
高強度マグネシウム合金を採用、軽さと高強度を両立。
- 2 温もりのあるコルクグリップ**
シャンパンコルク栓のリユースです。コルク栓のリサイクルは障がい者の仕事づくりに役立っています。

福祉用具

対応身長：約155～165cm

Made in Japan

歩行・立ち座り時に便利

歩行時だけでなく、立ち座り時にも腰・膝への負担が軽減。



立ち上がり時 歩行時

右手は順手、左手は逆手での使用になります。

完成

Twin Z Stick II	価格(税抜)	サイズ(mm)	梱包才数	梱包重量
WB5240/WB5238/WB5239	オープン	W200×D290×H810	1.7才	1.3kg

仕様/グリップ:コルク シャフト:高強度マグネシウム合金 杖先:ポリプロピレン、天然ゴム 入数:1 ●対象身長:155~165cm

かるがも®4ポイントステッキ

濡れた路面や傾斜面でも滑りにくい外出用多点杖

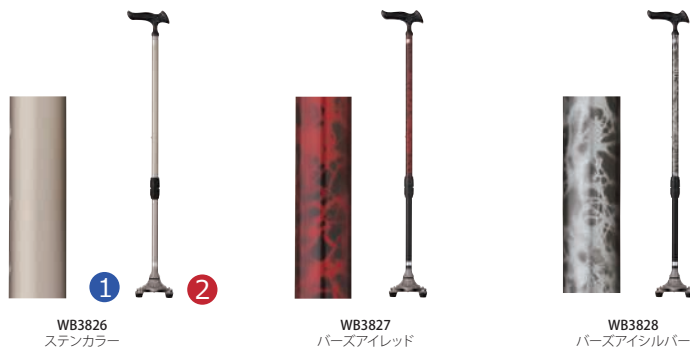

従来品と比較して約100g軽くしました。(ジュラルミン採用) 高級感のある柄「パーズアイシリーズ」

- 1 4つの支点が威力を発揮!**
- 2 DX先ゴム**



4つの支点が角度に合わせて約10度まで動き、スロープや階段など滑りやすい所の路面をしっかり捕らえます。また自立して置くことも可能です。



斜めから地面を突いてもしっかりと地面を捉え続ける4点DX先ゴムを採用しています。

完成

かるがも®4ポイントステッキ	価格(税抜)	サイズ(mm)	梱包才数	梱包重量
WB3826/WB3827/WB3828	オープン	W106×D106×H710~930	0.4才	0.9kg

仕様/グリップ:ポリウレタン、エラストマー シャフト:アルミニウム ベース部:ジュラルミン 可動部:アルミニウム 先ゴム:合成ゴム 入数:1 ●対象身長:138~182cm ●10段階高さ調節機能付(25mmピッチ) ●TAISコード:00121-000015(WB3826) TAISコード:00121-000016(WB3827/WB3828)

フラミンゴN 伸縮ステッキ

マグネシウムシャフトで驚きの軽さ



- 1 交換可能なソフトグリップ**
手に優しく安心の太さで軽量です。
- 2 DX先ゴム**
- 3 DX先ゴム**



斜めから突いても安定感のあるDX先ゴムを採用



先ゴムの角度が接地面に合わせて変わるので、地面を突いた時に安定感があります。

完成

フラミンゴN伸縮ステッキ	価格(税抜)	サイズ(mm)	梱包才数	梱包重量
WB3882/WB3885/WB3886 WB3883/WB3884/WB5212	オープン	H770~910	0.4才	0.4kg

仕様/グリップ:ポリウレタン シャフト:高強度マグネシウム合金 ストラップ:ナイロン 先ゴム:合成ゴム 入数:1

SOCIA
チェア
デスク・収納
パーティション
テーブル
レセプション
ロビー
エクステリア
アクセサリ
木工
福祉
幼保
レンタル・リース

「子どもの触れる場所、すべてに気を遣いたい」
家具を通して『あんしん』を届ける、
そんな思いを形にしました。

抗菌素材で編んだバスケット
SIAA ISO22196 抗菌規格取得



安心を編む。

清潔なものを贈る

■お子様も安心して使える抗菌ピクニックバスケット
※画像のバスケットは持ち手をカスタマイズしております。

かご職人が丁寧に編んで作る



抗菌とは

製品の表面上における細菌の繁殖を抑制すること、
長期に亘って菌を増やさない様子を言います。
※細菌を一時的に死滅・除去する殺菌・除菌とは区別されます。

SIAA とは

SIAA（抗菌製品技術協議会）は適正で安心できる
抗菌・防カビ・抗ウイルス加工製品の試験機関です。
抗菌・防カビ・抗ウイルス加工製品に関する品質や
安全性のルールを整備し、適合した製品に
安心のシンボル SIAA マークを認証しています。



手編みカゴ



抗菌手編みバスケット Sシリーズ 安心を編む。100% 抗菌 PP + PE 素材

■カラーサンプル



ストレージかご	価格(税抜)	サイズ(mm)	梱包才数	梱包重量
S-SK	13,000円	W410×D310×H230	1.2才	1.4kg

仕様/本体:ポリプロピレン樹脂成型品+ポリエチレン樹脂成型品 入数:1 ●丸洗い可能

完成



スクエアバスケット	価格(税抜)	サイズ(mm)	梱包才数	梱包重量
S-SB	13,800円	W370×D280×H360	1.7才	1.5kg

仕様/本体:ポリプロピレン樹脂成型品+ポリエチレン樹脂成型品 入数:1 ●丸洗い可能

完成



オーバルバスケット	価格(税抜)	サイズ(mm)	梱包才数	梱包重量
S-OB	17,500円	W470×D340×H350	2.3才	1.6kg

仕様/本体:ポリプロピレン樹脂成型品+ポリエチレン樹脂成型品 入数:1 ●丸洗い可能

完成

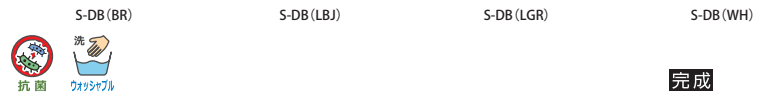

ダストボックス	価格(税抜)	サイズ(mm)	梱包才数	梱包重量
S-DB	9,000円	φ285×H320	1.2才	1.2kg

仕様/本体:ポリプロピレン樹脂成型品+ポリエチレン樹脂成型品 入数:1 ●丸洗い可能

完成

SOCIA
チェア
デスク・収納
パーティション
テーブル
レセプション
ロビー
エクステリア
アクセサリ
木工
福祉
幼保
レンタル・リース

絵本ラック

KUMI-350H(NA)+KUMI-350F(GN)



ENR-O

ENR-S

ENR-O



ENR-O



使用例

ENR-S



ENR-S



使用例

組立

絵本ラックオープン	価格(税抜)	サイズ(mm)	梱包才数	梱包重量
ENR-O	94,000円	W890×D300×H900	2.1才	17.4kg

仕様/本体:抗ウイルスプリント紙化粧板貼り 入数:1 ●可動棚3枚付(10mmピッチ)

組立

絵本ラックスタンド	価格(税抜)	サイズ(mm)	梱包才数	梱包重量
ENR-S	98,000円	W890×D300×H900	2.1才	20kg

仕様/本体:抗ウイルスプリント紙化粧板貼り 入数:1 ●可動棚3枚付(10mmピッチ)

共通項目



ブックエンド
可動棚にはブックエンドを取り付けることが可能。



可動棚
10mmピッチで棚板を動かすことが可能。

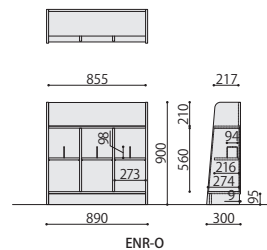

ENR-O

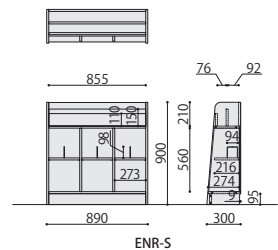

ENR-S

絵本ラック



抗ウイルスプリント紙を採用した感染症対策の絵本ラックシリーズです。
小さな子供がいる場所でも安心して使用できます。



使用例

ENR-K



ENR-K+KUMI-350H (IV) ×2+KUMI-350F (GN) ×2



ENR-K

組立

絵本ラックkumiki	価格(税抜)	サイズ(mm)	梱包才数	梱包重量
ENR-K	82,000円	W800×D400×H820	2.0才	19kg

仕様/本体:抗ウイルスプリント紙化粧板貼り 入数:1

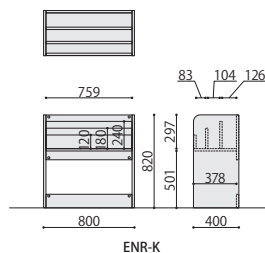

箱



KUMI-350H (IV)

KUMI-350H (NA)

コーナーキャップ

完成

箱	価格(税抜)	サイズ(mm)	梱包才数	梱包重量
KUMI-350H	47,500円	W350×D350×H425	4.2才	6.9kg

仕様/本体:パーティクルボード ポリ化粧板 小口テープ貼り アジャスター:ポリエチレン 入数:1

■カラーサンプル

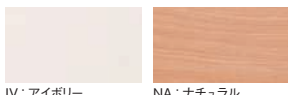

IV: アイボリー

NA: ナチュラル



本体収納

クッション



KUMI-350F (BJ)

KUMI-350F (GN)

完成

クッションPVC張り	価格(税抜)	サイズ(mm)	梱包才数	梱包重量
KUMI-350F	15,100円	W350×D350×H40	0.3才	1.7kg

仕様/クッション:合板 スラブルウレタン+チップウレタン 合成皮革 (PVC) 入数:1

■カラーサンプル



BJ: ベージュ

GN: グリーン



SOCIA

チェア

デスク・収納

パーティション

テーブル

レセプション

ロビー

エクステリア

アクセサリ

木工

福祉

幼保

レンタル・リース

キッズガーデン



KSC-1150(OR)

KSC-900(OR)

KSC-B925(YE)

KSC-C1150(IV)

KSC-K30(OR)



付属のすべり止めシート4枚で
連結します。

国産のノンフタル酸レザーを使用。
他にも抗菌・耐次亜塩酸・耐アルコール機能も付いています。



KSC-1150(IV)

KSC-900(YE)

■張地カラーサンプル

スツール
シューズBOX
クッション



BJ: ベージュ

IV: アイボリー

OR: オレンジ

YE: イエロー

スツール (大) (小)	価格 (税抜)	サイズ (mm)	梱包才数	梱包重量
KSC-1150	64,000円	W1150×D250×H250	2.9才	9kg
KSC-900	55,000円	W900×D250×H250	2.3才	7.5kg

仕様/張地:合成皮革 (PVC) クッション材:ウレタンフォーム 入数:1

マット
入口マット
コーナーマット



BJ: ベージュ

IV: アイボリー



KSC-B925(OR)

KSC-B925(YE)

シューズBOX	価格 (税抜)	サイズ (mm)	梱包才数	梱包重量
KSC-B925	104,000円	W900×D250×H250	2.3才	6.3kg

仕様/張地:合成皮革 (PVC) クッション材:ウレタンフォーム 本体:ポリ化粧板 (シューズBOXのみ) 入数:1

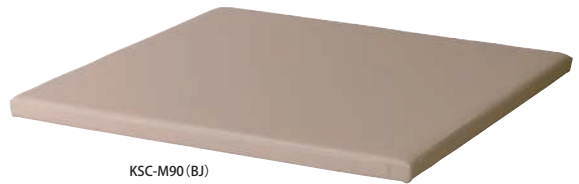

KSC-M90(BJ)



KSC-C1150(IV)



KSC-I250(BJ)



KSC-K10(BJ)

KSC-K20(YE)

KSC-K30(OR)

クッション	価格 (税抜)	サイズ (mm)	梱包才数	梱包重量
KSC-K10	16,800円	φ200×H202	0.4才	1kg
KSC-K20	18,900円	△200×H200	0.4才	1kg
KSC-K30	16,800円	□200×H200	0.4才	1kg

仕様/張地:合成皮革 (PVC) クッション材:ウレタンフォーム 入数:1

マット (入口・コーナー)	価格 (税抜)	サイズ (mm)	梱包才数	梱包重量
KSC-C1150	79,000円	W1150×D1150×H40	2.5才	8.5kg
KSC-I250	35,000円	W900×D250×H40	0.4才	2.3kg
KSC-M90	49,000円	W900×D900×H40	1.5才	5.6kg

仕様/張地:合成皮革 (PVC) クッション材:ウレタンフォーム 入数:1

アニマルガーデン

アニマル柄がプリントされた多機能 PVC を使用し
芯材には全てクッションを使用した安全設計になっています。



付属のすべり止めシート(4枚)で
連結します。



■ツール・クッションカラーサンプル



ツール (サイド・コーナー)	価格 (税抜)	サイズ (mm)	梱包才数	梱包重量
AG-RS1200	56,000円	W1200×D250×H200	2.9才	8.6kg

仕様/張地:合成皮革 クッション材:チップウレタン 入数:1

クッション	価格 (税抜)	サイズ (mm)	梱包才数	梱包重量
AG-KMA	19,800円	φ200×H200	0.4才	1kg
AG-KSA	19,800円	W200×D170×H200	0.3才	1kg
AG-KSI	19,800円	W200×D200×H200	0.4才	1kg

仕様/張地:合成皮革 クッション材:チップウレタン 入数:1

ツール (サイド・コーナー)	価格 (税抜)	サイズ (mm)	梱包才数	梱包重量
AG-SS950	41,500円	W950×D250×H200	2.3才	8.4kg

仕様/張地:合成皮革 クッション材:チップウレタン 入数:1

乳幼児向けのハイハイスロープマットは適度な運動も行えます。



■マットカラーサンプル

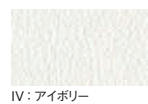

マット	価格 (税抜)	サイズ (mm)	梱包才数	梱包重量
AG-MAS	66,000円	W950×D950×H200	7.4才	5.3kg
AG-SAS	66,000円	W950×D950×H200	7.4才	4.8kg
AG-SMA	34,500円	W950×D950×H45	2.5才	6.4kg

仕様/張地:合成皮革 クッション材:チップウレタン 入数:1

ウォールマット



AG-WM

高さ 100cm までクッションで保護することが可能です。
上下の両面テープで簡単に施工できます。



両面テープが付いているマジックテープを、マットの裏側のマジックテープの高さと同じになる位置に貼り付けてください。

■カラーサンプル



IV: アイボリー

■カラーサンプル



BL: ブルー



PK: ピンク



YE: イエロー



AG-WM (IV)



AG-WM (BL)



AG-WM (PK)



AG-WM (YE)

完成

ウォールマット	価格(税抜)	サイズ(mm)	梱包才数	梱包重量
AG-WM	24,500円	W500×D30×H1000	1.0才	4kg

仕様/張地:合成皮革 クッション材:ウレタンフォーム 入数:1

KE-WM



KE-WM(IV)



パンチングメッシュ仕様



両面テープが付いているマジックテープを、マットの裏側のマジックテープの高さと同じになる位置に貼り付けてください。

■カラーサンプル



IV: アイボリー

NEW 完成

ウォールマット	価格(税抜)	サイズ(mm)	梱包才数	梱包重量
KE-WM	32,000円	W500×D30×H1000mm	1.0才	3.6kg

仕様/張地:合成皮革 クッション材:ウレタンフォーム 入数:1

園児用ベンチ



軽量なアルミフレームを採用しています。屋外の使用でも熱くなりにくい樹脂製の座です。脚部ゴムキャップ裏側はフラットで小石などが入らないようになっています。



スタッキング例

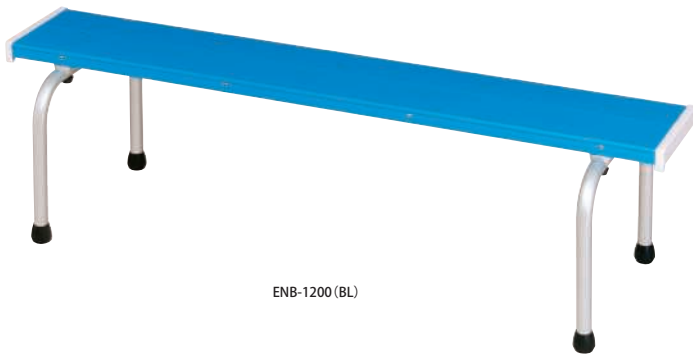

ENB-1200 (BL)



スタッキング座板間



スタッキング緩衝ゴム



脚部ゴムキャップ

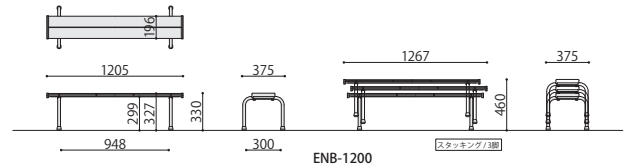

ENB-1200

完成

園児用ベンチ	価格(税抜)	サイズ(mm)	梱包才数	梱包重量
ENB-1200	54,000円	W1205×D375×H330	6.4才	17.3kg

仕様/座:樹脂成型品(ブルー) 脚:アルミアルマイト 入数:4 ●スタッキング可能(4台まで)

キッズソファベッド

普段はソファとして、
緊急時にはベッドとして使用できます。

■カラーサンプル



IV:アイボリー

GN:グリーン

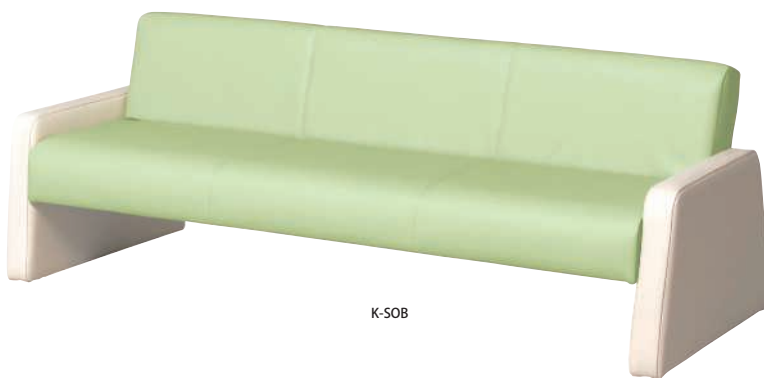

K-SOB



リクライニングイメージ



ベッド時

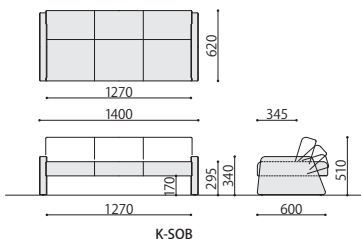

K-SOB

キッズソファベッド	価格(税抜)	サイズ(mm)	梱包才数	梱包重量
K-SOB	152,000円	W1400×D600×H510 (SH295)	11.7才	24kg

仕様/張地:合成皮革(ポリ塩化ビニール) 本体:木 入数:1 ●リクライニング4段階 ●ベッド時寸法:W1400×D620×H340

SOCIA
チェア
デスク・収納
パーティション
テーブル
レセプション
ロビー
エクステリア
アクセサリ
木工
福祉
幼保
レンタル・リース

抗ウイルス長方形テーブル



キャスター付で移動・収納が簡単に行えます。

スタックテーブル角	価格(税抜)	サイズ(mm)	梱包才数	梱包重量
ENT-K330V	76,000円	W1300×D600×H510	16.0才	23kg

仕様/天板:抗ウイルスメラミン化粧板(t28mm) 抗ウイルスソフトエッジ 天板裏:抗ウイルスパッカー 脚:スチール メラミン焼付塗装(ホワイト) キャスター:ストッパー付2個 入数:1 ●スタッキング可能(3台まで)

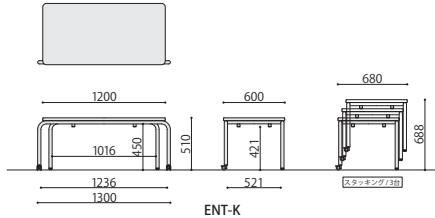

スタッキング例

天板色

NA: ナチュラル	GN: グリーン	PK: ピンク	WH: ホワイト
-----------	----------	---------	----------

エッジ色

NA: ナチュラル	IV: アイボリー
-----------	-----------

■ENTテーブル共通仕様
天板表面、エッジ、天板裏は全て抗ウイルスなので安心です。



抗ウイルス台形テーブル



スタックテーブル台形	価格(税抜)	サイズ(mm)	梱包才数	梱包重量
ENT-D330V	77,000円	W1270×D520×H510	13.0才	17kg

仕様/天板:抗ウイルスメラミン化粧板(t28mm) 抗ウイルスソフトエッジ 天板裏:抗ウイルスパッカー 脚:スチール メラミン焼付塗装(ホワイト) キャスター:ストッパー付2個 入数:1 ●スタッキング可能(3台まで)

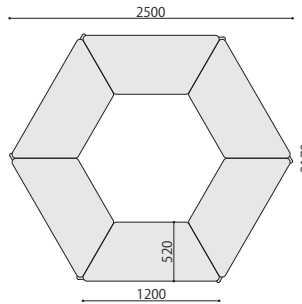
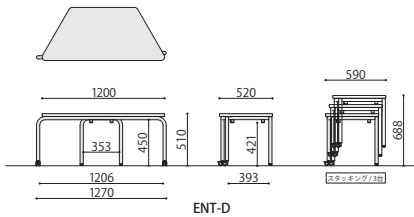

抗ウイルス5段階テーブル



園児の成長に合わせて長く使える昇降式テーブル。
折りたたみ式で場所を取らずに収納できます。

5段階テーブル	価格(税抜)	サイズ(mm)	梱包才数	梱包重量
ENT-1260V	71,000円	W1200×D600×H365~485	2.4才	21kg
ENT-9060V	68,000円	W900×D600×H365~485	1.8才	17kg

仕様/天板:抗ウイルスメラミン化粧板(t28mm) 抗ウイルスソフトエッジ 天板裏:抗ウイルスパッカー 脚:スチール メラミン焼付塗装(ホワイト) アジャスター 入数:1 ●5段階(30mmピッチ)で高さ調節が可能です。

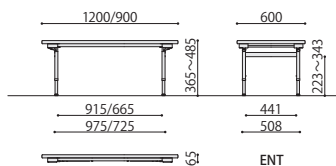

ENTセット例

FC (高さ調整脚タイプ)

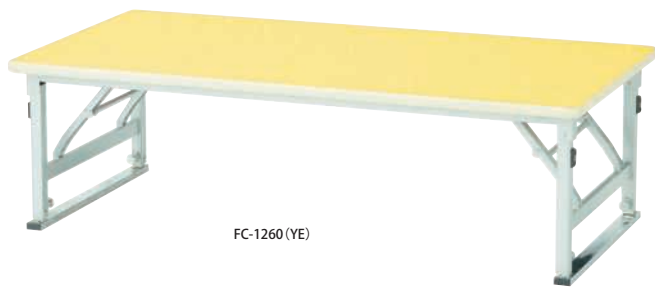

FC-1260 (YE)

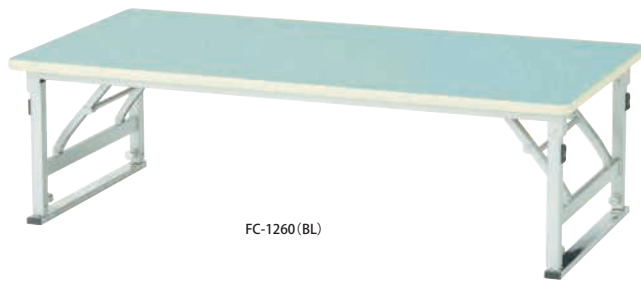

FC-1260 (BL)

完成

折畳みテーブル	価格(税抜)	サイズ(mm)	梱包才数	梱包重量
FC-1260	89,000円	W1200×D600×H360~560	2.8才	14kg

仕様/天板:メラミン化粧板 (t28mm) ソフトエッジ 脚:パネ脚 スチール (□26mm) メラミン焼付塗装 (シルバー) 入数:1 ●折畳時:H91mm ●高さが5段階で変更できます。

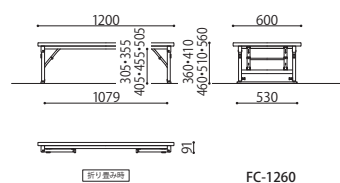

FC-1260

■天板色

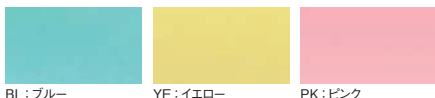

BL: ブルー

YE: イエロー

PK: ピンク



調節つまみ部
つまみ部を引き出し、脚フレームを上下させ高さを変えることができます。



5段階高さ調節
H360 ~ H560 の5段階で高さ調節ができます。

FCK (平板脚タイプ)



FCK-1260 (BL)



FCK-1260 (PK)

完成

折畳みテーブル	価格(税抜)	サイズ(mm)	梱包才数	梱包重量
FCK-1260	69,000円	W1200×D600×H330	2.8才	13.5kg

仕様/天板:メラミン化粧板 (t28mm) ソフトエッジ 脚:クランク脚 スチール (□26mm) メラミン焼付塗装 (アイボリー) 入数:1 ●折畳時:H91mm



アイボリー塗装のクランク平板脚を採用。

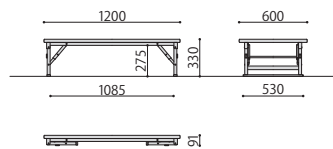

FCK-1260

園児用イス

身長 110cm ぐらいの園児に最適なサイズです。



ENC-250



使用例



スタッキング例

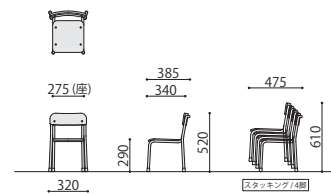

ENC-250

完成

学習イス	価格(税抜)	サイズ(mm)	梱包才数	梱包重量
ENC-250	39,000円	W320×D385×H520 (SH290)	4.3才	6kg

仕様/背・座:天然木 脚:パイプ (φ19.1mm) 粉体塗装 (ベージュ) 入数:5 ●スタッキング可能 (3脚まで)